

△ 注意 お買い上げのお客様へ 必ずお読みください。

- 本商品の対象年齢は15才以上です。対象年齢未満のお子様には絶対に与えないでください。
- 小さな部品がありますので、小さなお子様が誤って飲み込まないように注意してください。窒息などの危険があります。
- 尖った部分や鋭い部分がありますので、取扱や保管場所に注意してください。思わぬケガをするおそれがあります。
- 可動部の隙間には指などを入れないでください。はさまれてケガをするおそれがあります。

《 使用上の注意 》

- 本商品は精密に作られています。無理な力を加えたり、落としたりすると破損するおそれがあります。
- 関節部分を曲げたり回転させたりする時に、無理に動かすと彩色がはがれるおそれがありますので注意してください。
- 本商品は樹脂製のソファアやシート、タイルなどの上に置かないでください。長時間接触していると色がる場合があります。

矢印一覧
Arrow List

取付けます。
Attachable

取り外します。
Removable

可動します。
Movable

■ 取扱説明書の画像と商品とは、多少異なりますのでご了承ください。

ディスプレイサポートには別売りの魂STAGEを!⇒

https://tamashiweb.com/special/t_stage/



※ 本書の画像には一部従来品を使用しています。実際の商品とは、多少異なりますのでご了承ください。

セット内容

■ 取扱説明書(本書)

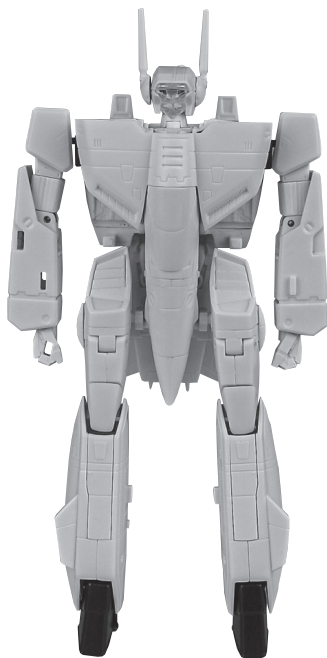

VF-1J バルキリー 本体



主翼
(通常/右)



主翼
(通常/左)



主翼
(ハードポイント付/右)



主翼
(ハードポイント付/左)



グレーゴーグル頭部



キャノピー



小型主翼



シャッター(開)
エアインテーク(右)



シャッター(開)
エアインテーク(左)



ガンポッド



着陸脚
(前)



着陸脚
(後/左)



着陸脚
(後/右)



ガンポッド
グリップ



ディスプレイ用
ジョイントパーツ
A



ディスプレイ用
ジョイントパーツ
B



ディスプレイ用
ジョイントパーツ
C



アーマード用
ジョイントパーツ

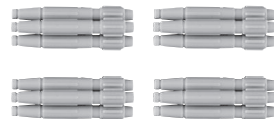

ミサイル
x4

■ 本体手首

■ 交換用手首(本体手首とつけかえることができます。)



A



B

握り手首



C



D

握り手首



E



F

武器用手首



G



H



I



J

開き手首

セット内容



肩部
ミサイルポッド
(右)



肩部
ミサイルポッド
(左)



腕部アーマー
(一式/右) 腕部アーマー
(一式/左)

※手首「K」と「L」がセットされています。



胸部アーマー



アーマード用グリップ



ブースター
(左) ブースター
(右)



脚上部アーマー
(右)



脚上部アーマー
(左)



腰部アーマー
(一式)



肩ミサイルハッチ
(発射前)
x2

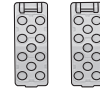

肩ミサイルハッチ
(発射後)
x2



脚部アーマー
(一式/右)



脚部アーマー
(一式/左)



足首アーマー(前)
x2



胸ミサイルハッチ
交換パーツ(右)



胸ミサイルハッチ
交換パーツ(左)



脛ミサイルハッチ
交換パーツ(上)
x2



脛ミサイルハッチ
交換パーツ(下)
x2



補助棒

■ アーマード用手首



握り手首

■ アーマード用交換用手首(アーマード用手首とつけかえることができます。)



開き手首



武器持ち手首

注意 CAUTION

※変形時にダイキャストの部分が他の部分に当たったり擦れたりすると、ボディの塗装がはがれるおそれがありますので注意してください。
※ Be careful because the paint could come off of the body if the die-cast parts touch or rub against another parts when you transform the product.

バトロイド形態の組み立て方

※セット内容の状態から始めます。

1

VF-1J バルキリー
本体

破損に注意!
WARNING: DELICATE

※画像の位置に取り付けます。

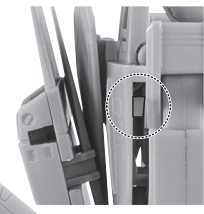

青

主翼
(通常/右)

※ランドセル全体を押し下げると
ヒンジが水平になり
より背中に接します。

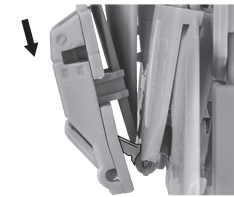

2

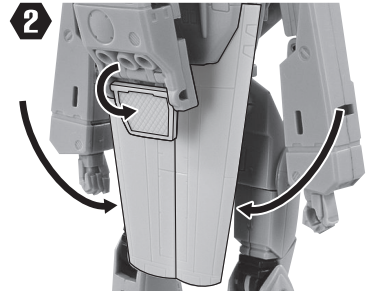

3

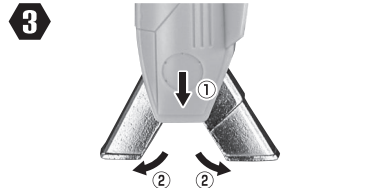

バトロイド形態の遊び方

ガンポッド



※ガンポッドからグリップ部を取り外し、手首Fとガンポッドグリップを取り付け、ガンポッドを持たせることができます。

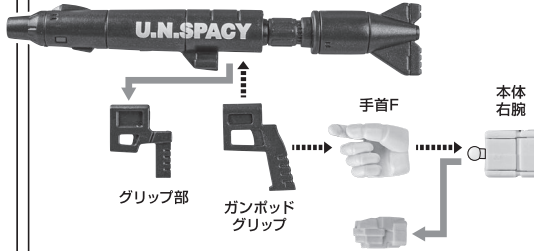

可動域の拡張

※脚部付け根は引き出すことで可動域が広がります。

反対側も同様
SAME ON OTHER SIDE

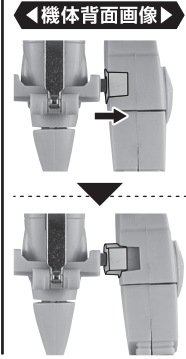

※膝アーマーを起こして、脛下をひねることが出来ます。

反対側も同様
SAME ON OTHER SIDE

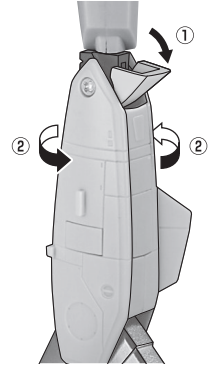

小型主翼の取り付け方

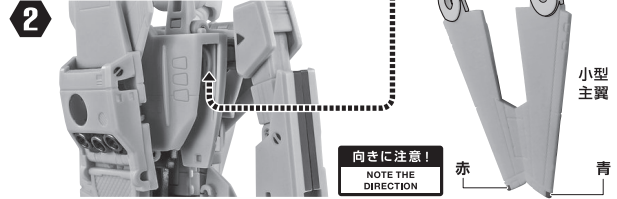

アーマードパーツの取り付け方

※バトロイド形態完成の状態から始めます。

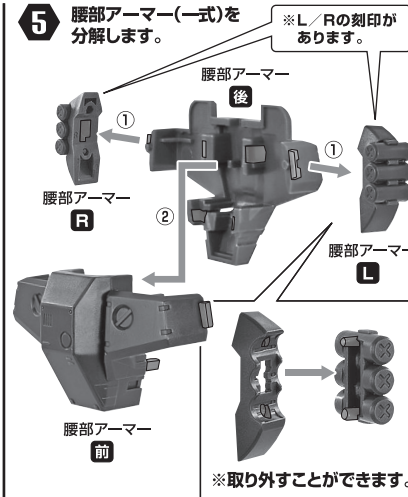
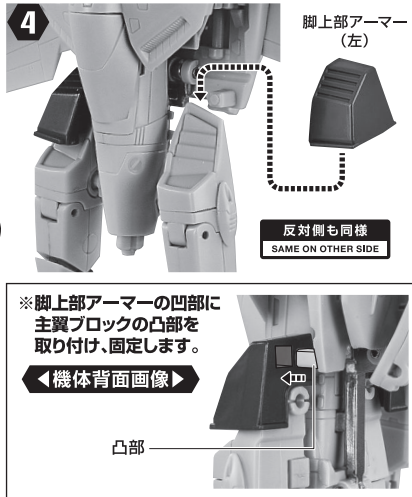
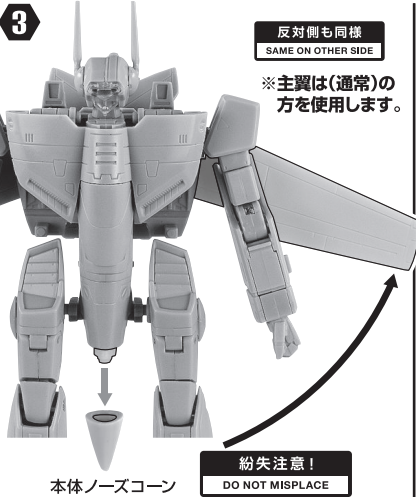
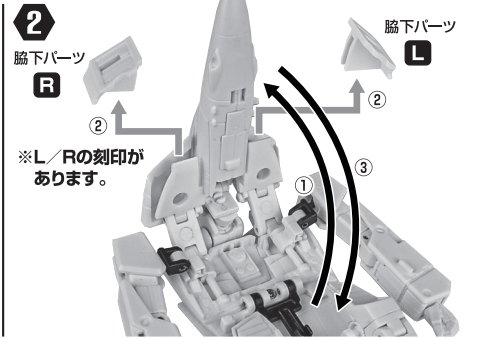
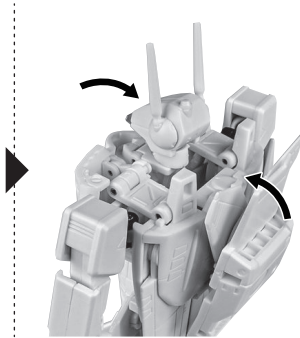
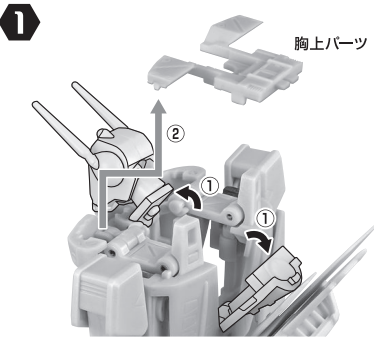

アーマードパーツの取り付け方 (続き)

6

◀機体背面画像▶

腰部アーマー 後

※形状を合わせて取り付けます。

7

①腰部アーマー 前を取り付けます。
②ウイングを戻します。

腰部アーマー 前

※形状を合わせて取り付けます。

◀機体前面画像▶ 反対側も同様 SAME ON OTHER SIDE

8

腰部アーマー L

反対側も同様 SAME ON OTHER SIDE

9

肩部 ミサイルポッド (左)

反対側も同様 SAME ON OTHER SIDE

肩装甲(左)

②

①

肩部 ミサイルポッド (左)

※分解します。

肩装甲(左)

※肩装甲を取り外す時は、下から斜めに持ち上げて取り外します。

肩ミサイルハッチの取り付け方

※先端のロックを外します。

①

②

③

肩ミサイルハッチ(発射前)

選択して取付 CHOOSE AND ATTACH

④

肩ミサイルハッチ(発射後)

補助棒

※取り外す時は、補助棒を使って押し出してください。

10

胸部アーマー

11 腕部に手首を収納します。

※画像の位置にツメをかけてカバーを起します。

12 腕部アーマーを分解して腕部に取り付けます。

反対側も同様 SAME ON OTHER SIDE

右腕

腕部アーマー(一式/右)

②

③

①

向きに注意! NOTE THE DIRECTION

コスレ注意! WARNING: MAY RUB OFF

②

①

※取り外すことができます。
※取り付けの際は、凸形状を下向きにはめます。

13

本体左脚

足首アーマー(前)

反対側も同様 SAME ON OTHER SIDE

足首アーマー(後)

14 脚部アーマー(一式)を分解します。

脚部アーマー(左) 後

脚部アーマー(左) 外

脚部アーマー(左) 内

脚部アーマー(左) 前

②

①

②

アーマードパーツの取り付け方 (続き)

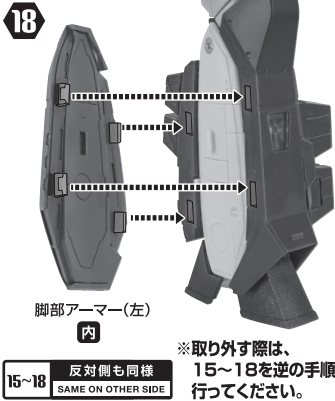

15~18 反対側も同様
SAME ON OTHER SIDE

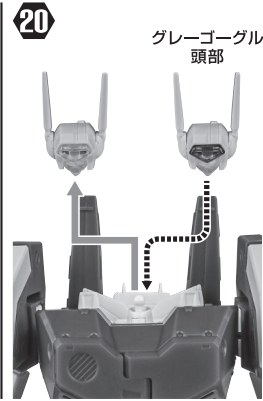

アーマードバルキリー形態の遊び方

ガンポッド

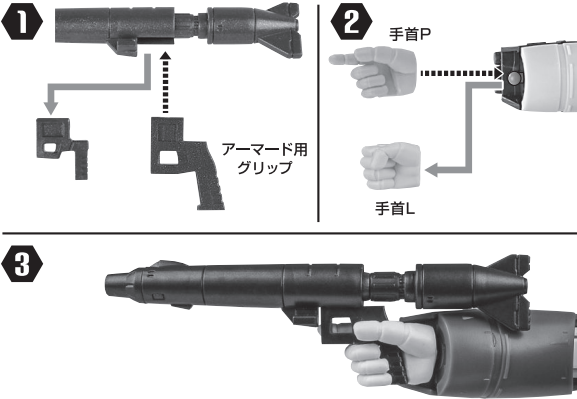

胸ミサイルハッチ

※胸ミサイルは取り外し、胸ミサイルハッチ
交換パーツに付け替えることができます。

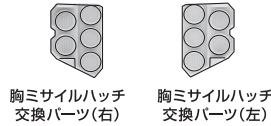

※取り外す際は、補助棒を使って
押し出してください。

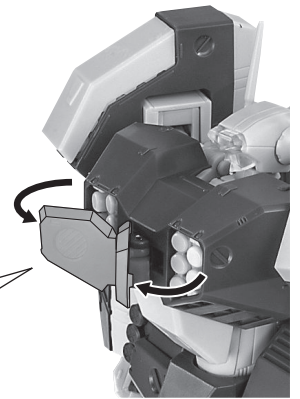
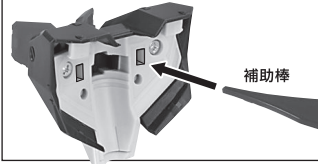

脚部ミサイルハッチ (側面)

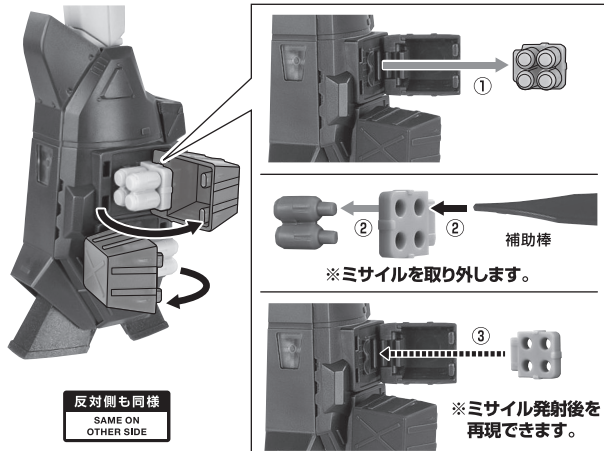

脚部ミサイルハッチ (後面)

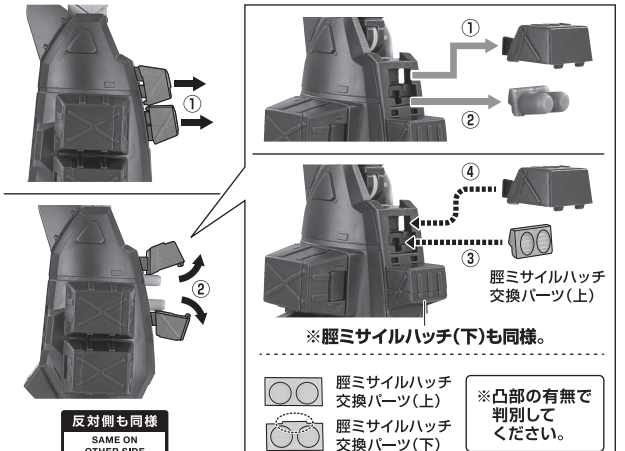

バトロイド形態からガウォーク形態への変形 ※バトロイド形態完成から胸上・脇下パーツを外した状態から始めます。

- 1** ①プレート部を戻します。
②ウイングを開きます。

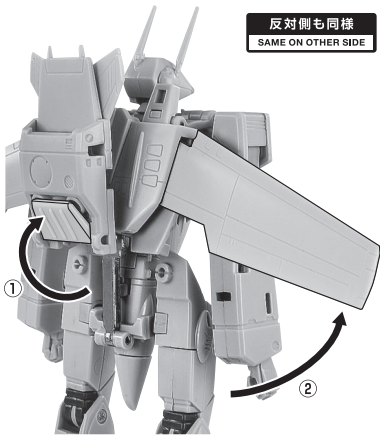

- 2** ①ランドセルを押し上げ、回転させます。
②背中パーツを開きます。

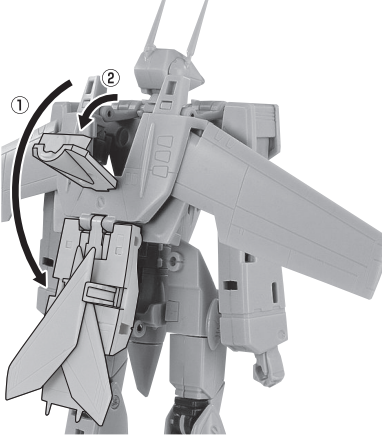

- 3** ①頭部を180度回転させ、
②レーザー機銃を倒します。

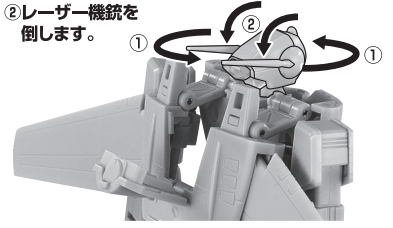

- 4** 頭部を収納します。

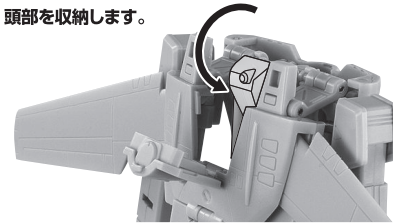

- 5** 画像のように
機首全体を
起こします。

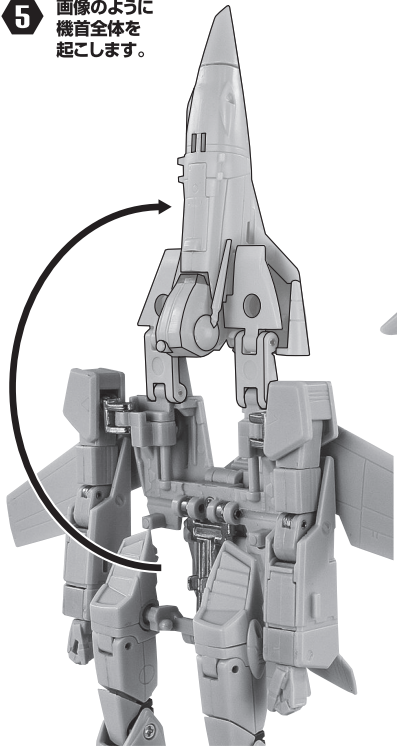

- 6** 胸部パーツを
後方にスライドして
機首からロックを
外します。

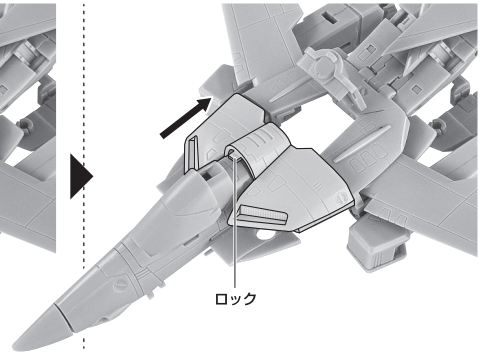
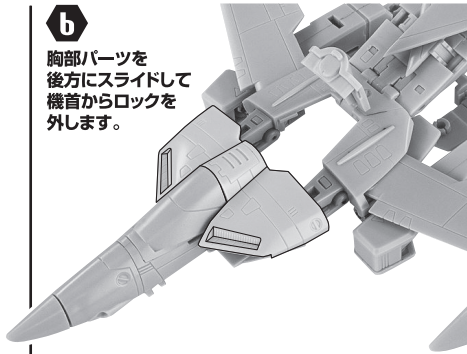

- 7** ①機首を下げます。
②背中パーツを戻します。

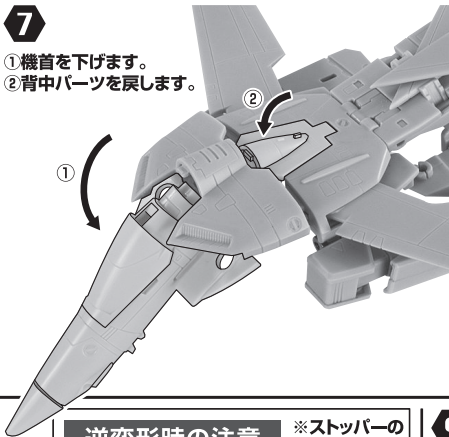

※この時頭部は画像のように収納します。

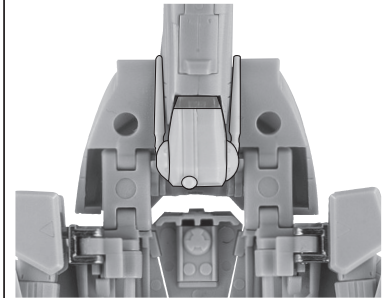

◀機体底面画像▶

- 8** 機首を起こしながら、
胸部パーツを
キャノピーカバー後部と
背中パーツ前部の
ストッパーでとめます。

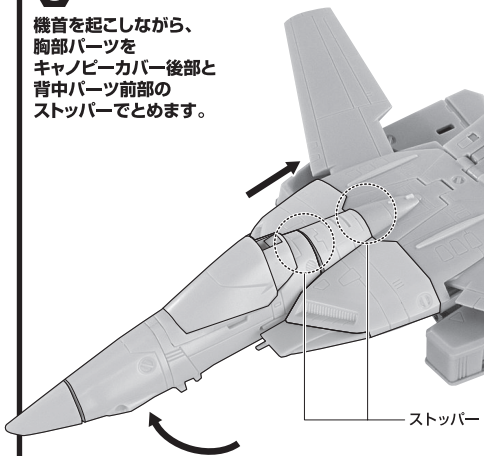

逆変形時の注意 ※ストッパーの
外し方

- ①機首パーツのストッパーを外します。

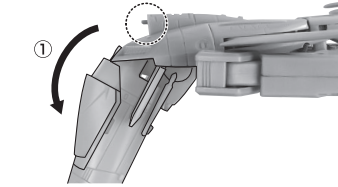

- ②胸部パーツを上に向けて、ストッパーを外します。

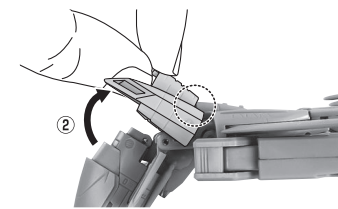

- 9** 両脚部を起こします。

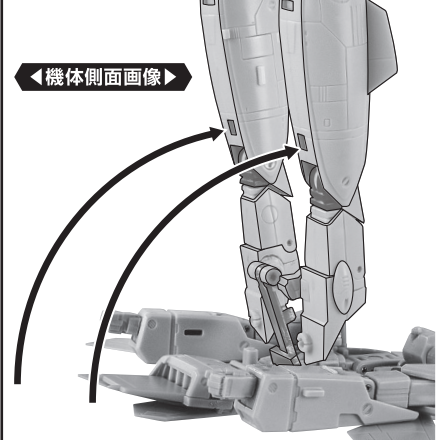

バトロイド形態からガウォーク形態への変形(続き)

- 10** 両脚を回転させます。
 ※脚付け根フレームの位置を確認しながら変形させます。(右記参照)

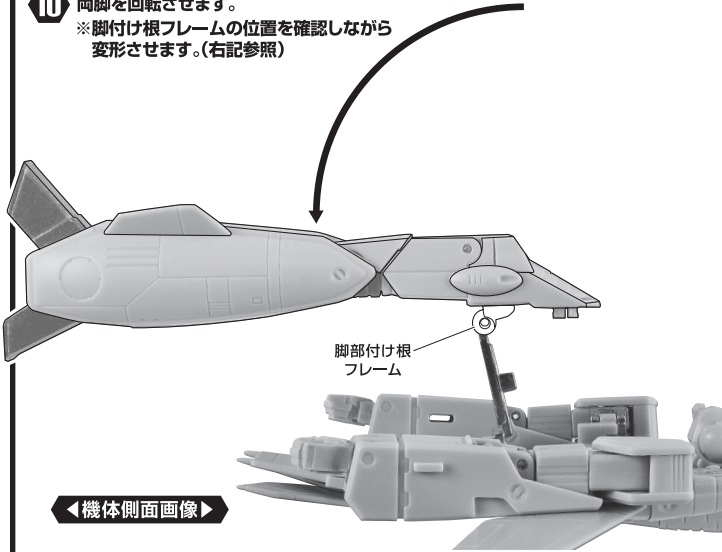

バトロイド形態時の脚付け根フレーム

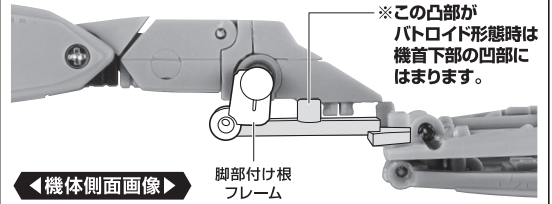

ガウォーク形態時の脚付け根フレーム

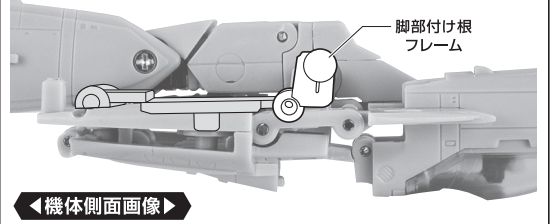

- 11** ①もも付け根を軸に回転します。
 ②脚部付け根ジョイントを取り付けます。

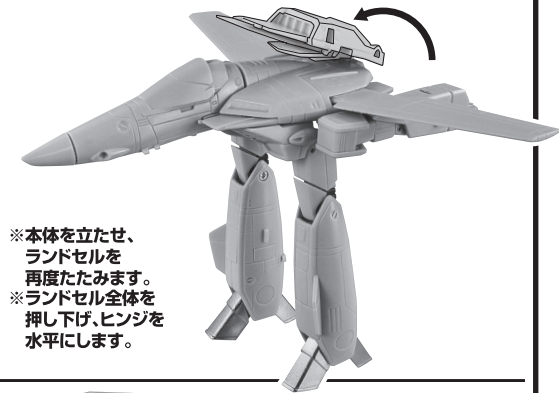
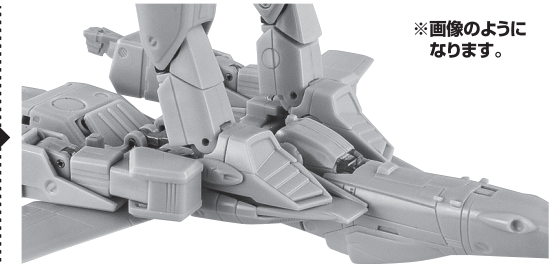
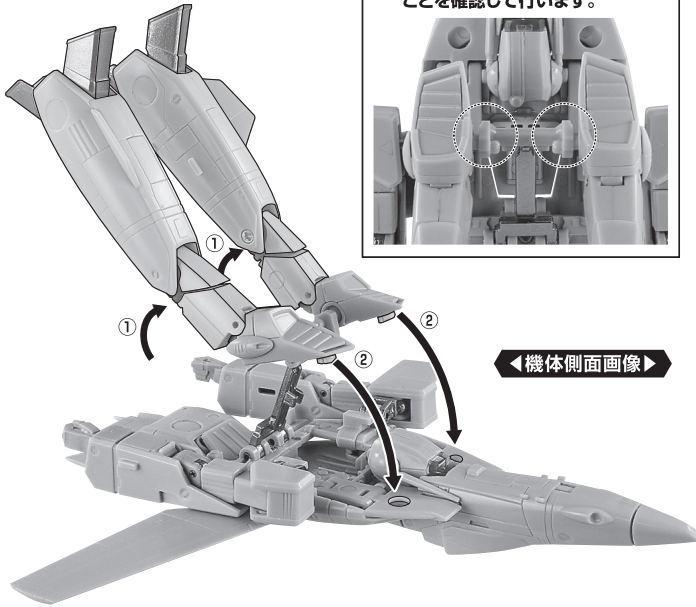

- 12** 本体
 キャンビー

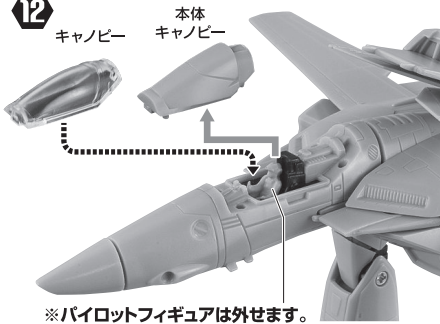

※画像の位置にツメをかけて取り外します。

- 13** ①腕部を回転させます。
 ※膝関節の角度を調整します。

反対側も同様
 SAME ON OTHER SIDE

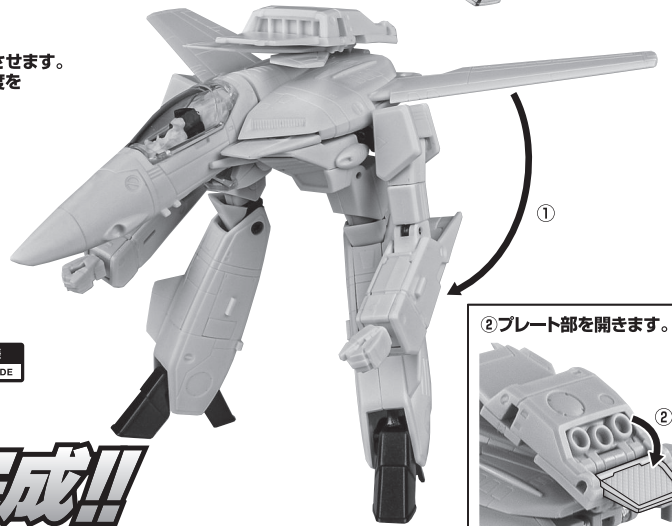

完成!!

ガウォーク形態からファイター形態への変形 ※ガウォーク形態完成の状態から始めます。

※画像の位置にツメをかけてカバーを起こします。

1 腕部に手首を収納します。

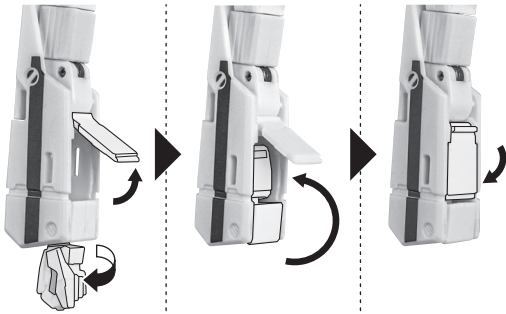

2

両腕部を回転します。

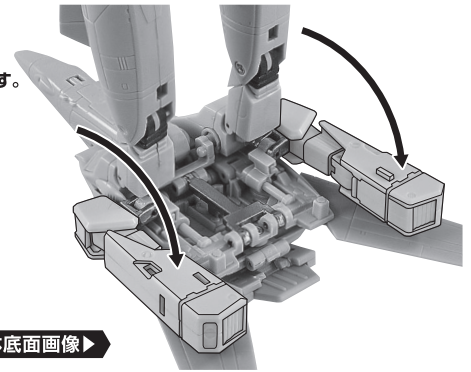

◀機体底面画像▶

3

①腕部軸を浮かせて、ロック部を外し、
②後方にスライドします。

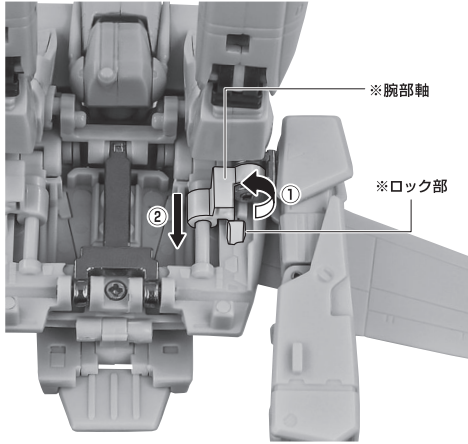

◀機体底面画像▶

反対側も同様
SAME ON OTHER SIDE

③肩アーマーを90度回転します。

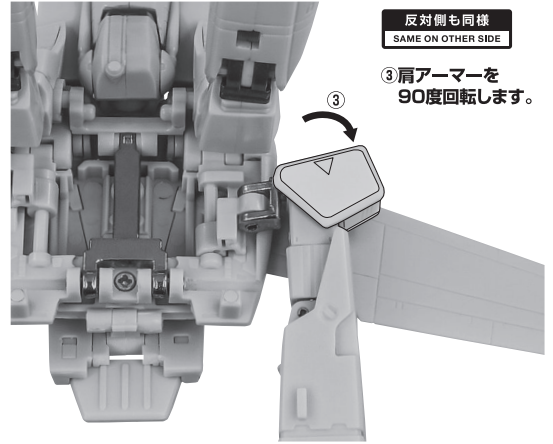

4

両腕部を画像のように起こして、組み合ませます。

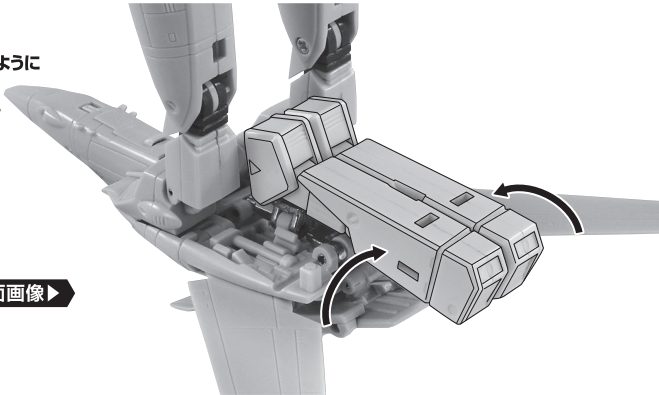

◀機体底面画像▶

※凹凸部を合わせて取り付けます。

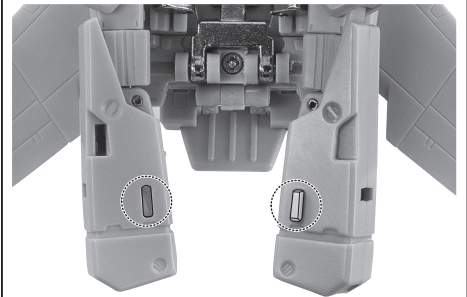

◀機体底面画像▶

5

②肩アーマーを戻します。

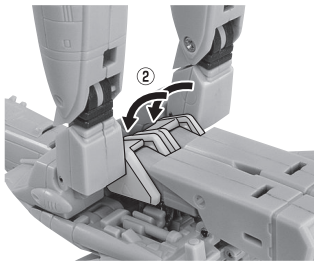

①両腕部をスライドします。

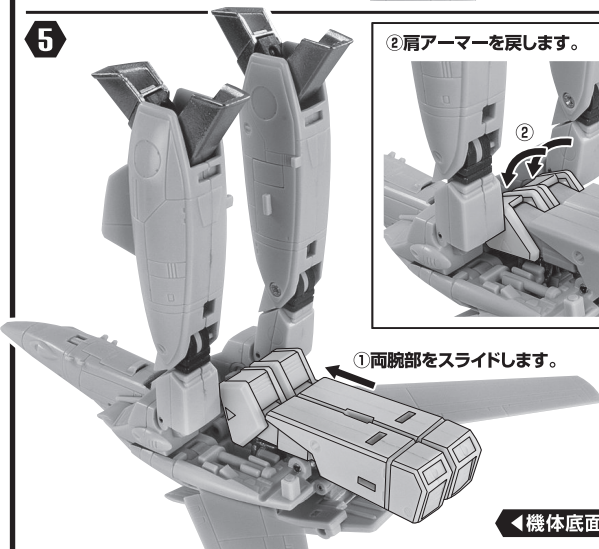

◀機体底面画像▶

※本体を立たせます。

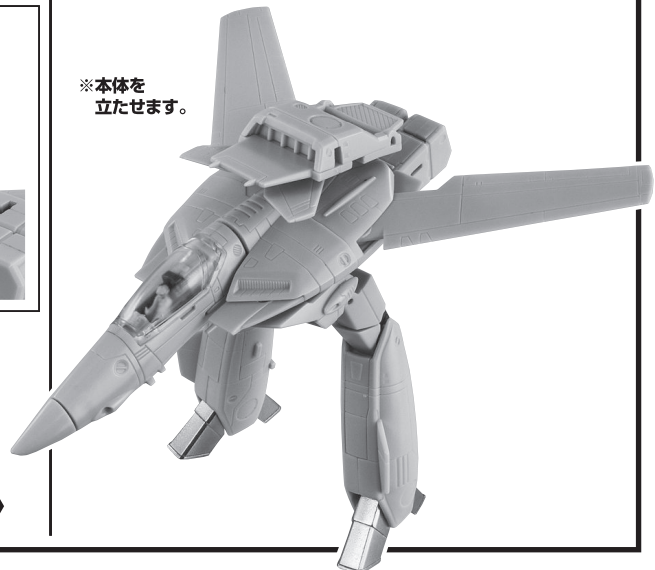

ガウォーク形態からファイター形態への変形 (続き)

- 6** ①プレート部を戻します。
②ランドセルを押さこみ、ヒンジを起こします。

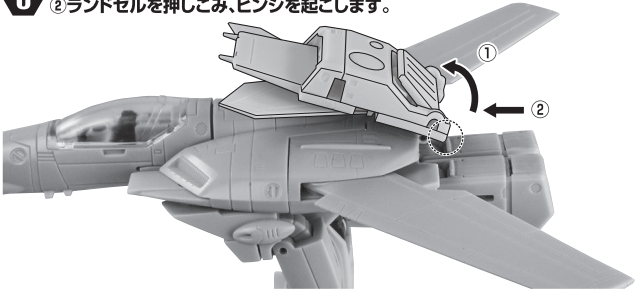

- 8** 画像のように尾翼を起こします。

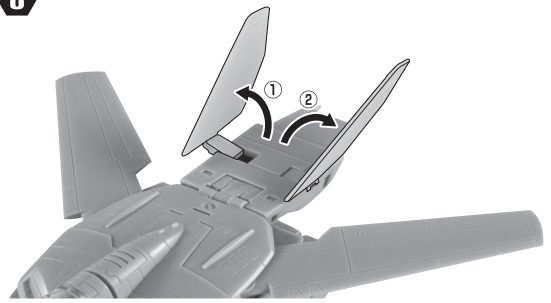

- 7** ランドセルを起こします。

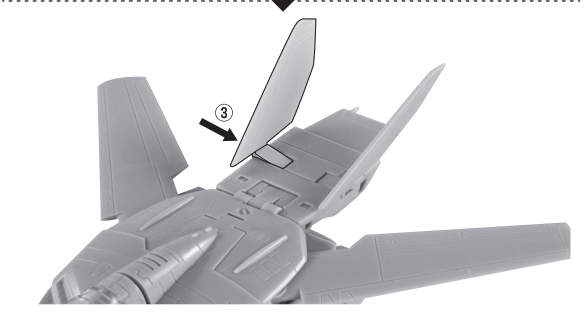

- 9** ①足先を閉じます。
②足首を押さこみます。



本体右脚

反対側も同様
SAME ON OTHER SIDE

- 10**

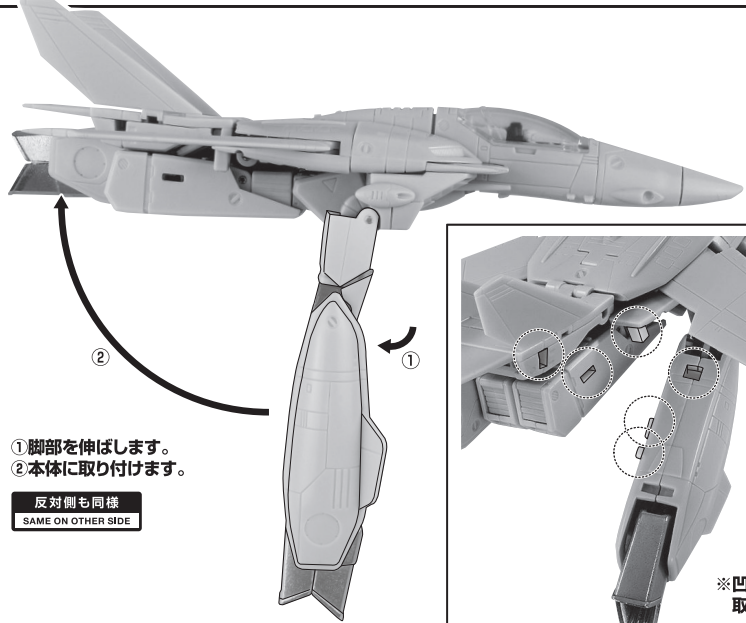

- ①脚部を伸ばします。
②本体に取り付けます。

反対側も同様
SAME ON OTHER SIDE

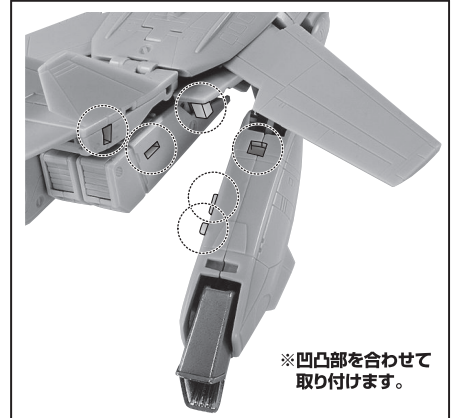

※凹凸部を合わせて
取り付けます。

完成!!



エアインテークの交換

※本体エアインテークは取り外し、
シャッター(開)エアインテークに
交換することができます。

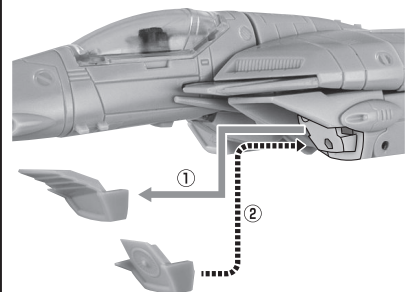

シャッター(開)
エアインテーク(左)

ファイター形態の遊び方

ガンポッド

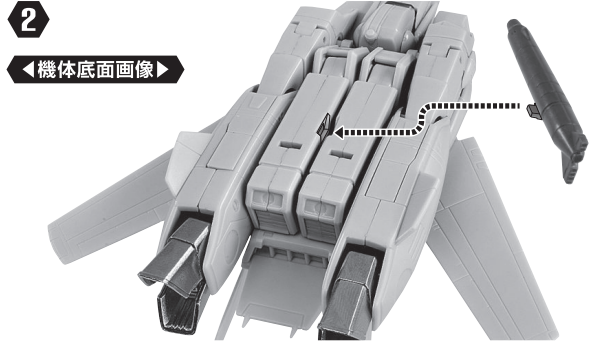
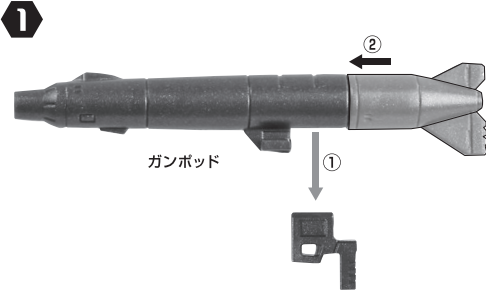

着陸脚の取り付け方

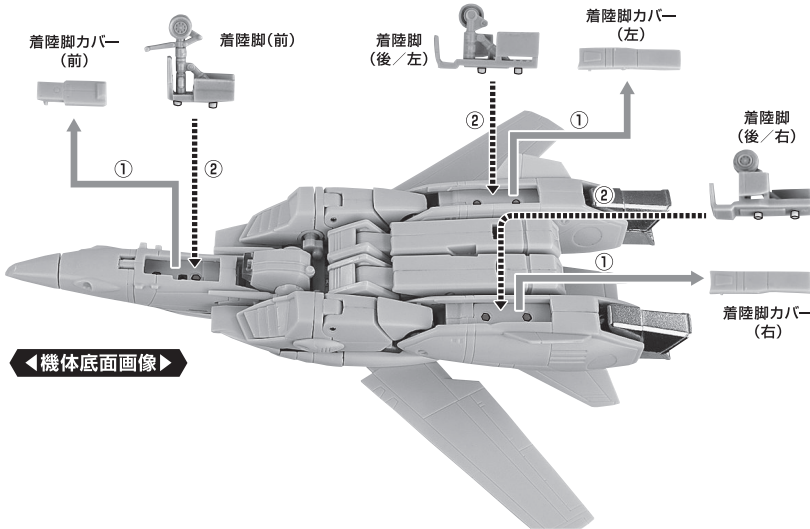

ミサイルの取り付け方

主翼を主翼(ハードポイント付)に交換することで、ミサイルを取り付けることができます。

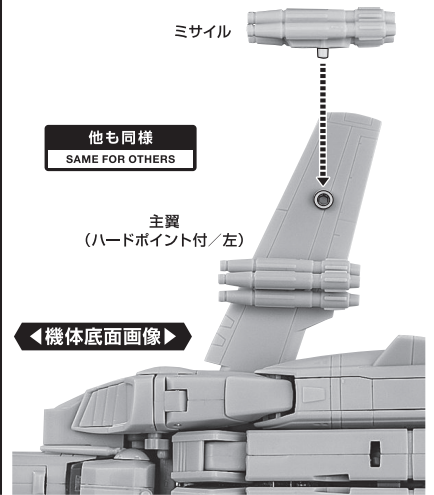

ディスプレイ

※ディスプレイ用ジョイントパーツA、B、C、アーマード用ジョイントパーツは別売りの魂STAGEに対応しています。

